

(5) 暫定利用希望範囲

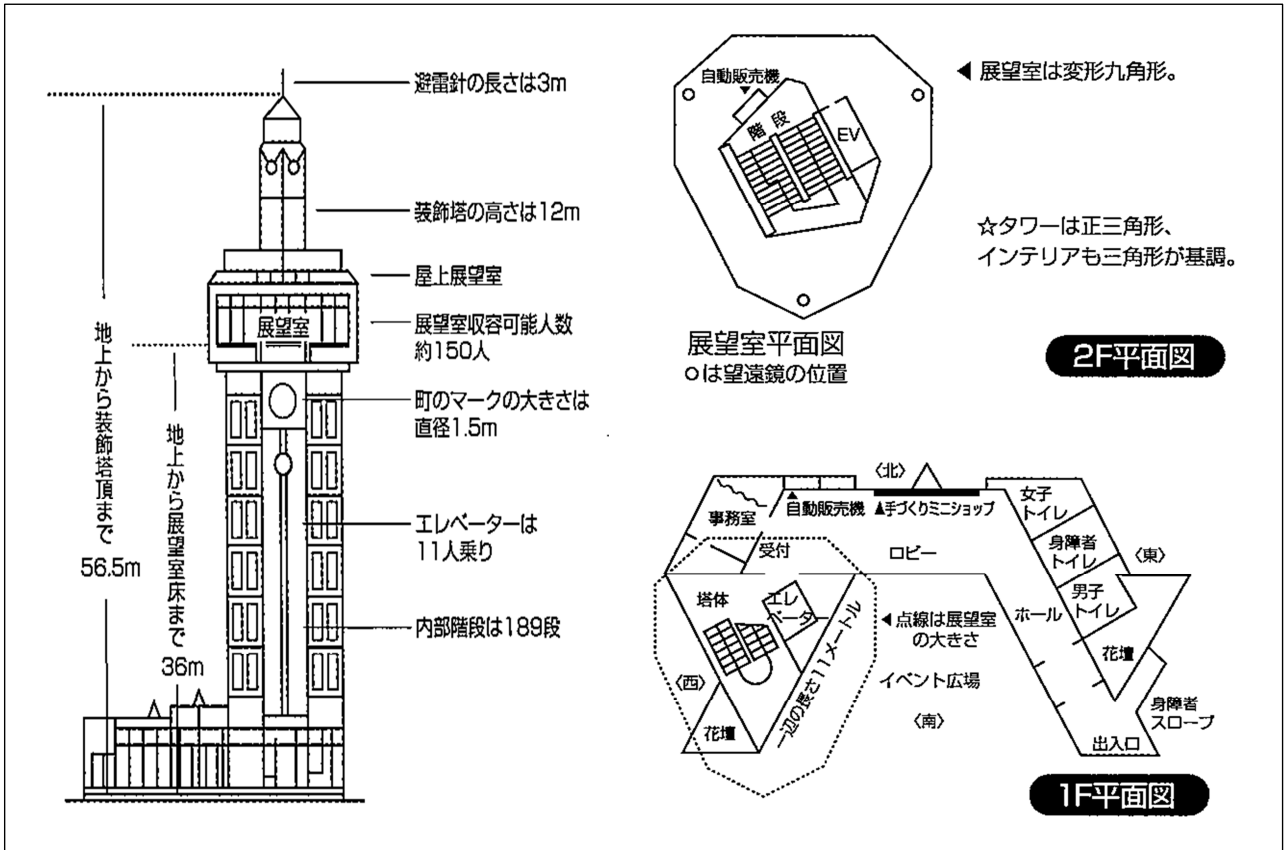

(6) 提案事業の告知方法

(7) 希望する暫定利用期間（最大1ヶ月程度）

第1希望期間	第2希望期間	第3希望期間
令和 年 月 日	令和 年 月 日	令和 年 月 日
~	~	~
令和 年 月 日	令和 年 月 日	令和 年 月 日

(様式2)

邑楽町シンボルタワー未来 MiRAi トライアル・サウンディング
暫定利用希望者の概要

事業者名		
所在地		
従業員数	人	
資本金	円	
主たる担当者	職(所属)	氏名・年齢
	法令による資格	経験年数
同種・類似 の事業実績	事業の名称	
	事業の概要	
	事業の名称	
	事業の概要	
有 <input type="checkbox"/>		
無 <input type="checkbox"/>		
その他の 特記事項		

※2者以上共同で実施する場合は、暫定利用希望者1者当たり1枚作成してください。

※経験年数については、当該事業に関係するものとします。

※過去10年間の同種・類似の事業実績について記載してください。(最大2件)

(様式3)

令和 年 月 日

邑楽町長 様

所在地

商号又は名称

印

代表者職氏名

電話番号

誓 約 書

邑楽町シンボルタワー未来 MiRAi トライアル・サウンディングについて応募申請するに当たり、下記のとおり誓約します。

記

- 1 邑楽町シンボルタワーMiRAi トライアル・サウンディング実施要領（以下「要領」という。）に基づき、提案書類を提出します。また、提案書類のすべての記載事項について、事実に基づき記載します。
- 2 提案事業の実施により、町又は第三者に与えた損害については、その一切の責任を負います。

(様式4)

邑楽町シンボルタワー未来 MiRAi トライアル・サウンディング行為許可申請書

令和 年 月 日

邑楽町長 あて

郵便番号
住 所
フリガナ
氏 名
生年月日
電話番号
E-mail

法人又は団体にあつては、その所在地、名称、電話番号、E-mail 並びに代表者の住所、氏名、氏名のフリガナ及び生年月日

次のとおり許可してください。

施設名	
目的	
期間	
行為の内容	
<p>○申請に当たっては、次の内容を誓約の上、□にレを記入してください。</p> <p>□自己又は自己の団体の役員等は、暴力団（暴力団員による不当な行為の防止等に関する法律（平成3年法律第77号）第2条第2号に規定する暴力団をいう。）、暴力団（同条第6号に規定する暴力団員をいう。以下同じ。）又は暴力団員と社会的に非難されるべき関係を有している者（以下「暴力団等」という。）には該当しません。</p> <p>※邑楽町では、事業から暴力団等を排除するため、申請者に暴力団等でない旨の誓約をお願いします。また、群馬県警察本部に照会する場合があります。この様式に記載された個人情報、本事務の目的及び本事務から暴力団等を排除する目的以外には使用しません。</p>	
備考	

(5)

おおむね _____ 人程度

(6) 期間中の売上

_____ 円

(7) 提案事業の実施に要した費用

_____ 円

(8) 対象地での事業採算性、安定性、市場ニーズの感触

(9) 対象地で事業を本格実施する上での課題

(10) 事業者として望ましい事業方式（契約形態、貸付期間）

(11) 望ましい貸付料の目安（㎡単価）

_____ 円／（時間・日・月）

(12) 対象地の有効活用に必要な行政支援（規制緩和、施設改修、事業に必要な設備等）

(13) 本格利用が開始された場合の利用意向

--

(14) 対象地に限らず官民連携事業全般に対する意見

--

(15) その他（自由記載）

--